

## MD 5B

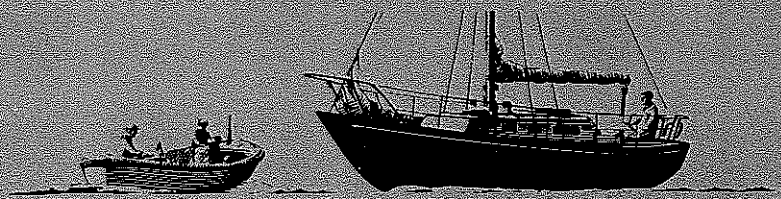

1 cyl. 4-takts marindieselmotor med toppventiler och direktinsprutning. Cylinderlutning 45°  
Propelleraxe effekt 7,5 hk (5,5 kW)

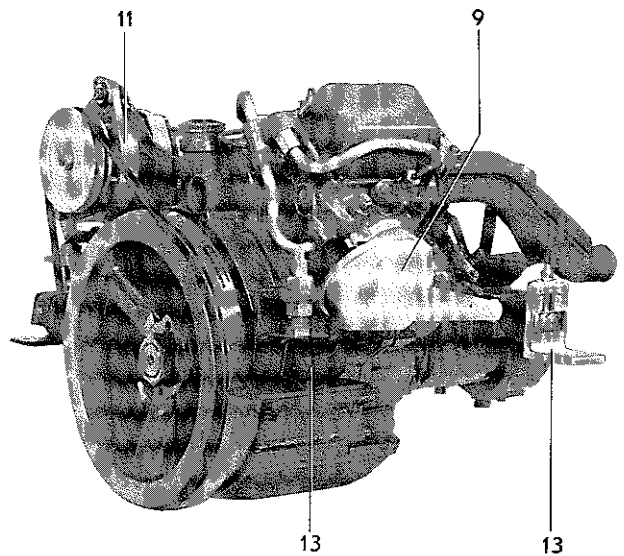
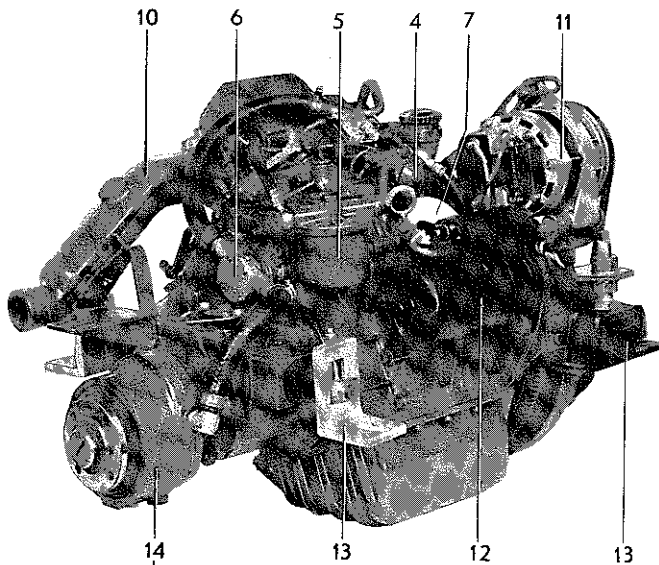

### STANDARDUTRUSTNING

**MOTORKROPP** – cylinderblock och topplock tillverkade av gjutjärn. Utbytbart cylinderfoder. Cylinderlutning 45°. Kolv tillverkad av lättmetall med 2 kompressionsringar och en oljeskrapering.

Motorn levereras med alt. utan handstart  
Verktygssats medleveras

**BRÄNSLESYSTEM** – Insprutningspump av kolvtyp med centrifugalregulator för noggrann varvtalsreglering. Matarpump med handpump (4) och flexibel slang (godkänd av sjöfartsverket) med bränsleröranslutning. Effektivt bränslefilter (5).

Manuell köldstartanordning med monterad reglagekonsol och hävarm

**KYLSYSTEM** – Termostatreglerad sjövattnenkylning. Sjövattpump med pumphjul av neoprengummi (6). Backslaget reduktionsväxel är vattenkyld.

**SMÖRJSYSTEM** – Trycksmörjsystem med fullflödes smörjoljefilter av s.k. "spin-on" typ (7). Sluten vevhusventilation

**INSUGNINGSSYSTEM** – Insugningsljuddämpare (9) med filter

**AVGASSYSTEM** – Avgasutlopp i cylinderlockets bakkant med vattenkyld avgasrörkrök för slanganslutning (10)

**ELSYSTEM** – Korrosionsskyddat elsystem 12 V, med komplett instrumenttavla. Växelströmgenerator 35 A, 420 W (11). Startmotor effekt 0,8 kW (1,1 hk) (12)

Instrumenttavlan är försedd med nyckelströmbrytare, kontrollampor för laddning, oljetryck och kylvattentemp. Automatiskt larm med summer för lågt oljetryck och hög kylvattentemp som även är kopplade för indikering på respektive kontrollampor. Uttag för extra instrument (diam. 52 mm) med monterad blindpropp. Kabelstock, längd 4 m, med kopplingsstycke. Huvudsäkring med inbyggda reservsäkringar är monterad på motorn



**MOTORUPPHÄNGNING** – Motorn levereras med elastisk motorupphängning (13)

**KRAFTÖVERFÖRING** – Backslag typ MS-B (Mono-shift) utv. 1,91:1, V-prop (14). Levereras utan propelleraxelfläns. Manövrering av såväl motorvarvtal som backslag sker med enspaksreglage. Konsol för reglagekablar ingår.

## EXTRA UTRUSTNING

### BRÄNSLESYSTEM

Elektrisk bränslepump.  
Vattenavskiljande finfilter med eller utan flexibla slangar.  
Bränsletank.  
Bränsleledningssats med kopparrör och monteringsdetaljer.

### KYLSYSTEM

Sjövattenfilter komplett med fäste  
Kylvattenintag komplett med kran och slang.

### AVGASSYSTEM

Avgasrörfläns R 1 1/4".  
Bordgenomföring  
Avgasgummislang  
Vattenkyld ljuddämpare komplett.

Vakuumentil.  
Avgasstöver  
Ljuddämpare  
Kompensator

### ELSYSTEM och INSTRUMENT

Laddningsfördelare för laddning av två batterisystem  
Varvräknare  
Eltimräknare.  
Huvudströmbrytare.  
Förlängningskabelstock  
Instrumenttavla för extra instrument

### BÅTTILLBEHÖR

El länsypump  
Originalfärg  
Oljor.

### REGLAGE och MANÖVERSYSTEM

VP ensaksreglage för såväl varvtals- som växelmanöver, toppmonterat alt sidomonterat  
Neutrallägeskontakt-säkerhetsspärr för VP reglage  
Dragreglage  
Reglagekablar  
Styrväxlar  
Styrkablar  
Kulled och gaffel för styrkablar

### PROPELLERUTRUSTNING

Elastisk koppling  
Klämkoppling  
Propelleraxlar  
Propelleraxelhylsor.  
Propellar

## DATA

Arbetsätt	4-takts dieselmotor med direktinsprutning
Typbeteckning	MD5B
Propelleraxe effekt <sup>1)</sup>	7,5 hk vid 2500 r/m (5,5 kW vid 41,7 r/s)
Antal cyl.	1
Cylinderlutning	45°
Cyl. diameter/slaglängd	84,0/80,0 mm
Slagvolym	0,443 dm <sup>3</sup>
Ventilanordning	Topp
Total vikt komplett med backslag utv 1,91:1 ca	111 kg

<sup>1)</sup> Propelleraxe effekt för inkörd motor med MS backslag enligt DIN 6270 Leistung B für Dauerbetrieb. Motorns svänghjulseffekt är ca 4,5 % högre

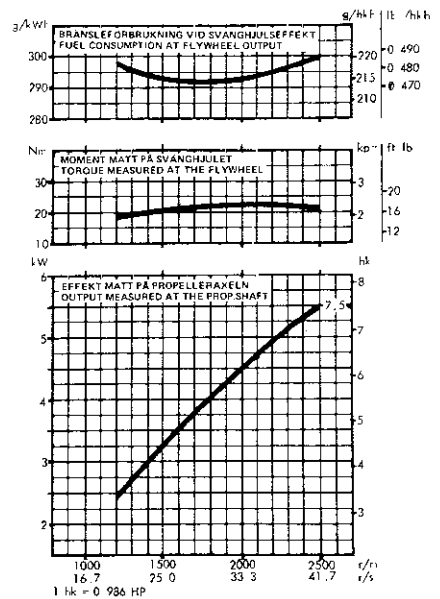

## MÄTTRITNING

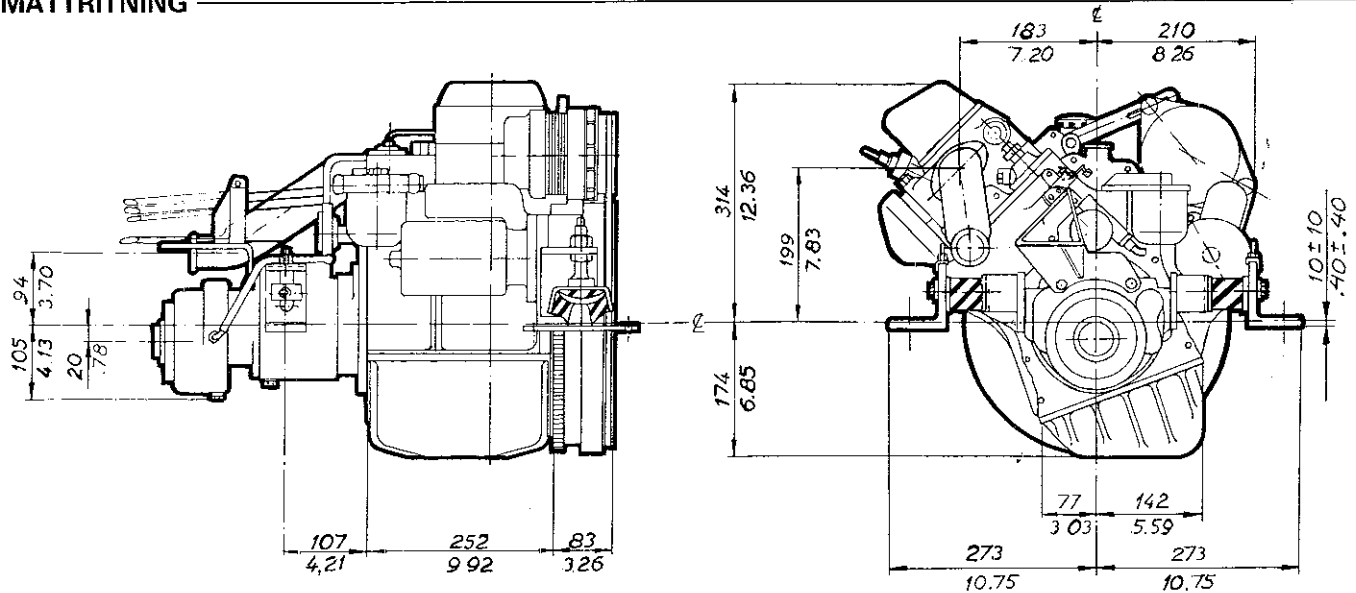

## VOLVO PENTA

S-405 08 Göteborg  
Telefon: 031/23 54 60  
Telegram: Penta Göteborg  
Telex: 207 55 PENTA S