

MD 5B

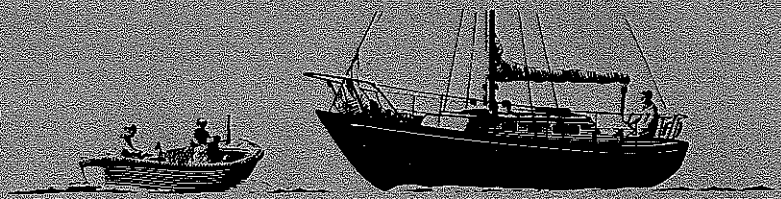

1 cyl. 4-takts marindieselmotor med toppventiler och direktinsprutning. Cylinderlutning 45°
Propelleraxe effekt 7,5 hk (5,5 kW)

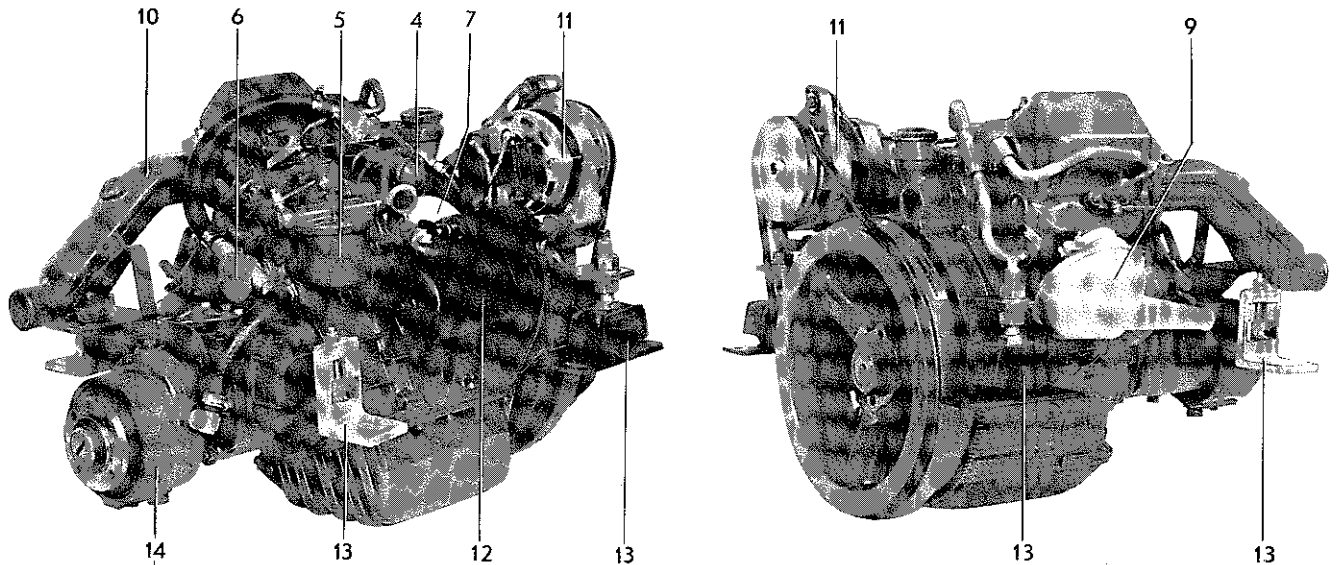

STANDARDUTRUSTNING

MOTORKROPP – cylinderblock och topplock tillverkade av gjutjärn. Utbytbar cylinderfoder. Cylinderlutning 45°. Kolv tillverkad av lättmetall med 2 kompressionsringar och en oljeskraping. Motorn levereras med alt utan handstart. Verktygssats medlevereras.

BRÄNSLESYSTEM – Insprutningspump av kolvtyp med centrifugalregulator för noggrann varvtalsreglering. Matarpump med handpump (4) och flexibel slang (godkänd av sjöfartsverket) med bränsleröranslutning. Effektivt bränslefilter (5). Manuell köldstartanordning med monterad reglagekonsol och hävarm.

KYLSYSTEM – Termostatreglerad sjövattnenkylning. Sjövattpump med pumphjul av neoprengummi (6). Backslaget reduktionsväxel är vattenkyld.

SMÖRJSYSTEM – Trycksmörjsystem med fullflödes smörjoljefilter av s.k. "spin-on" typ (7). Sluten vevhusventilation.

INSUGNINGSSYSTEM – Insugningsljuddämpare (9) med filter.

AVGASSYSTEM – Avgasutlopp i cylinderlockets bakkant med vattenkyld avgasrörkrök för slanganslutning (10).

ELSYSTEM – Korrosionsskyddat elsystem 12 V, med komplett instrumenttavla. Växelströmgenerator 35 A, 420 W (11). Startmotor effekt 0,8 kW (1,1 hk) (12).

Instrumenttavlan är försedd med nyckelströmbrytare, kontrollampor för laddning, oljetryck och kylvattentemp. Automatiskt larm med summer för lågt oljetryck och hög kylvattentemp som även är kopplade för indikering på respektive kontrollampor. Uttag för extra instrument (diam 52 mm) med monterad blindpropp. Kabelstock, längd 4 m, med kopplingsstycke. Huvudsäkring med inbyggda reservsäkringar är monterad på motorn.



MOTORUPPHÄNGNING – Motorn levereras med elastisk motorupphängning (13).

KRAFTÖVERFÖRING – Backslag typ MS-B (Mono-shift) utv 1,91:1, V-prop (14). Levereras utan propelleraxelfläns. Manövrering av såväl motorvarvtal som backslag sker med enspaksreglage. Konsol för reglagekablar ingår.

EXTRA UTRUSTNING

BRÄNSLESYSTEM

Elektrisk bränslepump.
Vattenavskiljande finfilter med eller utan flexibla slangar
Bränsletank.
Bränsleledningsats med kopparrör och monteringsdetaljer

KYLSYSTEM

Sjövattenfilter komplett med fäste
Kylvattenintag komplett med kran och slang.

AVGASSYSTEM

Avgasrörfläns R 1 1/4".
Bordgenomföring
Avgasgummislang.
Vattenkyld ljuddämpare komplett

Vakuumentil
Avgasstövel
Ljuddämpare.
Kompensator

ELSYSTEM och INSTRUMENT

Laddningsfördelare för laddning av två batterisystem
Varvräknare
Eltimräknare
Huvudströmbrytare.
Förlängningskabelstock.
Instrumenttavla för extra instrument

BÅTTILLBEHÖR

El länsypump
Originalfärg
Oljor.

REGLAGE och MANÖVERSYSTEM

VP enspaksreglage för såväl varvtals- som växelmanöver, toppmonterat ait. sidomonterat
Neutralågeskontakt-säkerhetsspärr för VP reglage.
Dragreglage
Reglagekablar
Styrväxlar
Styrkablar.
Kulled och gaffel för styrkablar.

PROPELLERUTRUSTNING

Elastisk koppling
Klämkoppling
Propelleraxlar.
Propelleraxelhylsor
Propellrar

DATA

Arbetsätt	4-takts dieselmotor med direktinsprutning
Typbeteckning	MD5B
Propelleraxe effekt ¹⁾	7,5 hk vid 2500 r/m (5,5 kW vid 41,7 r/s)
Antal cyl.	1
Cylinderlutning	45°
Cyl. diameter/slaglängd	84,0/80,0 mm
Slagvolym	0,443 dm ³
Ventilanordning	Topp
Total vikt komplett med backslag utv	1,91:1 ca 111 kg

¹⁾ Propelleraxe effekt för inkörd motor med MS backslag enligt DIN 6270 Leistung B für Dauerbetrieb. Motorns svänghjulseffekt är ca 4,5 % högre

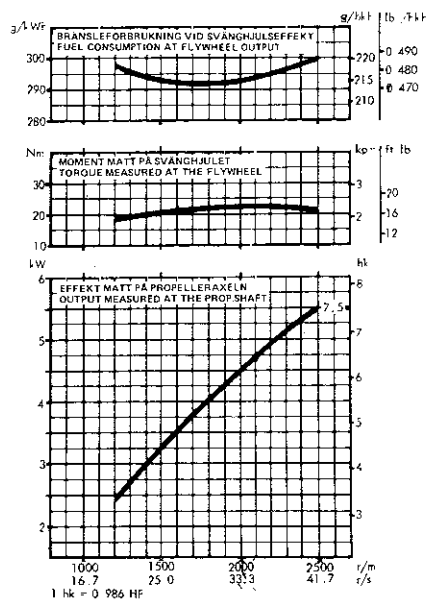

MÄTTRITNING

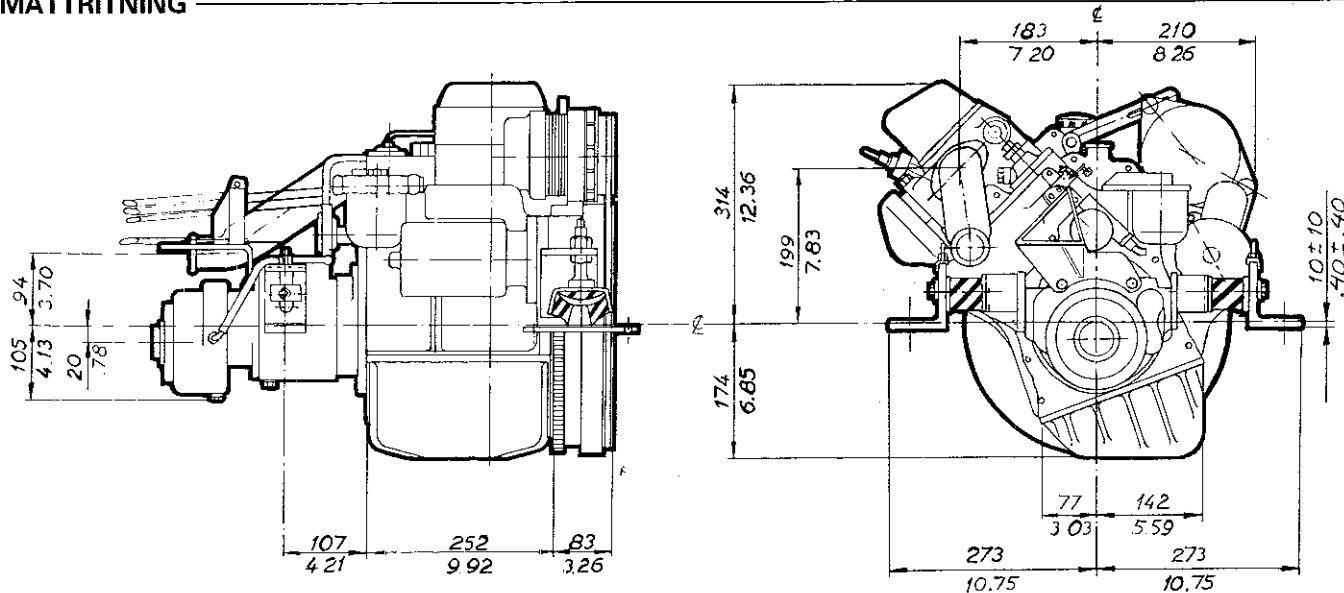

VOLVO PENTA

S-405 08 Göteborg
Telefon: 031/23 54 60
Telegram: Penta Göteborg
Telex: 207 55 PENTA S